

**URZĄD MIEJSKI w KLUCZBORKU**  
Wydział Gospodarki Miejskiej

Nr kolejny pisma ..... 646

**URZĄD MIEJSKI**  
w Kluczborku  
KANCELARIA OGÓLNA

wpl. dnia **30. 08. 2017**

Nr rej. **4647 / 2017**

Podpis 

Imię i Nazwisko pracownika.....

*J. Danuta Uchida*

Podpis.....

*[Signature]*

Numer identyfikacyjny zadania,  
tzw. ID. **Gm. 3020.1.4.2017.DK**  
(wpisuje właściwa komórka organizacyjna  
Urzędu Miejskiego w Kluczborku)

**Formularz zgłoszeniowy propozycji zadania  
do Kluczborskiego Budżetu Obywatelskiego  
na rok 2018**

**Uwaga:**

**Wypełnienie punktów 1-5 oraz 7-9, a także dołączenie listy, o której mowa w punkcie 10, jest obowiązkowe.**

**1. Tytuł zadania**

**Bezpieczeństwo i radość psów – psi park - wybieg na Błoniach Kluczborskich**

**2. Nr obszaru, Lokalizacja, miejsce realizacji zadania** (tutaj proszę podać dokładny adres, nr działki, arkusz mapy działki, opisać miejsce albo obszar, w którym ma być realizowane zadanie, w celach pomocniczych zalecane jest dołączenie mapy, szkicu sytuacyjnego i/lub zdjęcia terenu/obiektu, którego dotyczy propozycja zadania- ewentualne dodatkowe załączniki proszę wymienić w punkcie 6)

**Obszar nr 2 KBO. Działka nr 93/13 położona przy ul. Ligonia i Alei Rotmistrza Pileckiego. Teren tzw. Błoni Kluczborskich, teren obecnie przeznaczony między innymi na miejsce służące do wyprowadzania psów. Dokładna lokalizacja zadania określona jest na mapach stanowiących załącznik nr1 oraz nr 2 do niniejszego zgłoszenia.**

**3. Opis zadania** (Proszę opisać co dokładnie ma zostać wykonane w ramach zadania, wskazać jego główne założenia i działania, które będą podjęte przy jego realizacji).

**W ramach zadania wykonane zostanie ogrodzenie wydzielanego placu, wybudowanie urządzeń służących rekreacji czworonogów oraz miejsca odpoczynku ich właścicieli na usytuowanych wewnątrz placu ławkach zgodnie z zał. nr 2 i 3.**

**Będzie to miejsce w którym pod opieką właścicieli i opiekunów (osób pełnoletnich) będą mogli przebywać psy.**

**Aby ograniczyć do minimum możliwość ucieczki czworonoga z tego terenu w projekcie uwzględniono specjalną służę wejściowo-wyjściową z samozamykającymi się furtkami oraz płot o wysokości 1,5 m. Dbając o edukację właścicieli oraz czystość i higienę na terenie wybiegu ustawione zostaną dwa kosze na psie odchody. Dla naszych czworonogów zamontowane zostanie pięć urządzeń rekreacyjnych służących do zabawy i pozytywnego „zmęczenia” Przed wejściem zostanie ustawiona tablica z regulaminem korzystania z „psiego parku” oraz stojak na rowery.**

4. **Uzasadnienie** (Proszę napisać, jaki jest cel realizacji zadania, jakiego problemu dotyczy i jakie rozwiązania proponuje, a także uzasadnić, dlaczego zadanie powinno być zrealizowane i jakie grupy mieszkańców skorzystają z realizacji zadania).

Teren na którym planowane jest usytuowanie „psiego parku” zgodnie z dotychczasowym przeznaczeniem wykorzystywanym jest między innymi do celów rekreacyjnych dla naszych czworonogów. Ważnym celem niniejszego projektu jest przeciwdziałanie bezdomności zwierząt i edukowanie naszych mieszkańców, co jest elementem Uchwały nr XXXV/341/17 Rady Miejskiej w Kluczborku z dnia 29 marca 2017 roku w sprawie przyjęcia programu opieki nad zwierzętami bezdomnymi oraz zapobiegania bezdomności zwierząt na terenie Gminy Kluczbork.

W § 6 pkt 1 lit. zapisano, że „ Zapobieganie bezdomności zwierząt na terenie Gminy Kluczbork polega w szczególności na: ... f) edukacji mieszkańców Gminy Kluczbork w zakresie kształtowania prawidłowych postaw i zachowań człowieka w stosunku do zwierząt oraz w zakresie obowiązków spoczywających na właścicielach i opiekunach zwierząt.”

Bliskość dużego osiedla mieszkaniowego oraz duża ilość ludzi posiadających psy i chcących w sposób bezpieczny i jednocześnie swobodny „wybawić i wybiegać się” ze swoimi pupilami stanowi wręcz idealne miejsce na ten cel. Ogrodzony teren wyposażony w urządzenie zabawowe dla psów będzie miejscem na terenie którego nasze psy mogłyby spokojnie i swobodnie pobawić się i wybiegać, nie stwarzając bezpośredniego zagrożenia dla otoczenia i siebie. Psy chętnie bawią się w swoim towarzystwie, potrzebują odpowiedniej ilości ruchu, jednak nawet te najłagodniejsze mogą stanowić realne zagrożenie dla dzieci bawiących się w pobliżu lub dla rowerzystów. Mieszkańcy posiadający psy potrzebują miejsca, gdzie zgodnie z prawem ich pupile mogłyby biegać i bawić się bez smyczy. Psy wybiegane, wybawione, to psy szczęśliwe, zdrowe i pozbawione agresji. Miłośnicy szczekających czworonogów mogliby w tym miejscu zawierać nowe znajomości poprzez wymianę informacji i doświadczeń dotyczących ich pupili, a także aktywnie spędzać czas na świeżym powietrzu. Byłaby to również możliwość ugruntowania nawyku sprzątania po własnym czworonogu i dbania o wspólne dobro – jak wiadomo na mniejszym terenie jest to o wiele łatwiejsze do wypracowania za sprawą większego poczucia odpowiedzialności za dane miejsce. Większość polskich miast posiada już takie wybiegi/parki dla psów, np. Opole, Wrocław. Psi Park byłby bardzo ważnym elementem promowania wizerunku Kluczborka jako miasta przyjaznego psom i wychodzącego naprzeciw potrzebom czworonogów i ich właścicieli.

**5. Szacunkowe koszty zadania** (proszę uwzględnić wszystkie składowe części zadania oraz ich szacunkowe koszty).

<b>Składowe części zadania</b>	<b>Koszt (brutto)</b>
1. Roboty przygotowawcze i ziemne	<b>15.049,71 zł</b>
2. Wykonanie ogrodzenie terenu	<b>16.174,50 zł</b>
3. Dostawa i montaż urządzeń	<b>18.769,80 zł</b>
4. Partycypacja właściciela (użytkownika) terenu w wykonaniu utwardzonego dojścia do terenu wybiegu, montażu stojaka na rowery oraz tablicy z regulaminem	<b>ok 4.000,00 zł</b>

**Łącznie bez pkt. 4: 49.994,01 zł**

**6. Dodatkowe załączniki – nieobowiązkowe**, w tym mapy z zaznaczeniem lokalizacji zgłaszanego zadania, fotografie, wizualizacje, rysunki, szkice itp. (oraz inna dokumentacja pomocna przy zaopiniowaniu lub inne materiały będące w posiadaniu autora propozycji zadania)

- 1) mapka pogładowa – rzut terenów przylegających
- 2) mapka pogładowa – rzut usytuowanie wybiegu (parku) dla psów
- 3) plan rozmieszczenia urządzeń zabawowych dla psów oraz innego niezbędnego wyposażenia
- 4) kosztorys wstępny
- 5) projekty techniczny urządzeń wyposażenie wybiegu
- 6) zgodna Spółdzielni Mieszkaniowej „Przyszłość” na udostępnienie terenu pod planowaną inwestycję
- 7) zobowiązanie Spółdzielni Mieszkaniowej „Przyszłość” do partycypacji w kosztach przekraczających planowany budżet KBO





3000  
2600

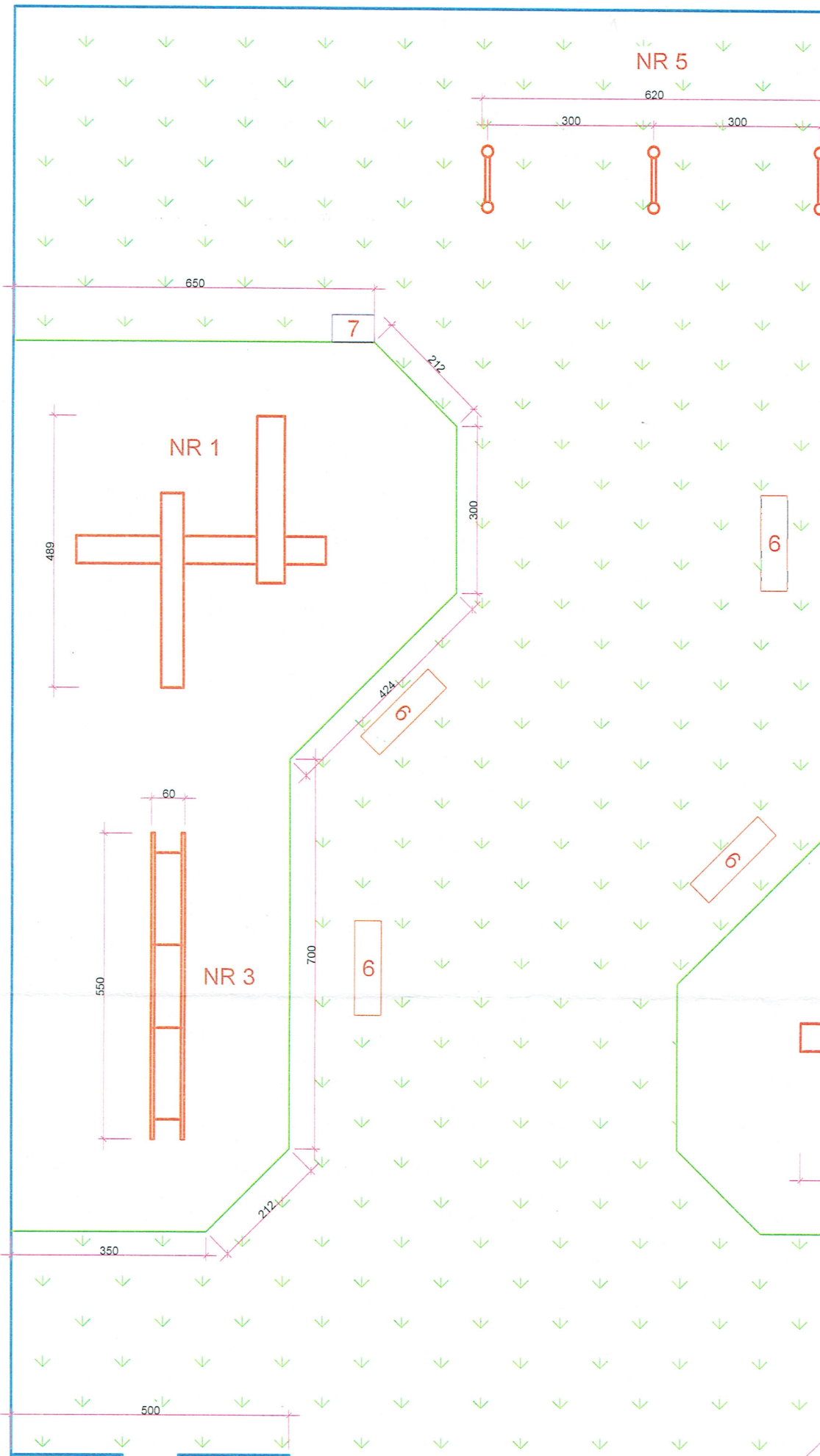

PRZEDMIAR ROBÓT

Lp	Kod	Opis	Jm	Ilości składowe	Ilość robót
1	2	3	4	5	6
1		ROBOTY PRZYGOTOWAWCZE I ZIEMNE			
1.1	KNR 2-01 0206-0200	Roboty ziemne wykonywane koparkami podsiębiernymi 0,40 m3 z transportem urobku samochodami samowyladowczymi na odl.do 1 km. Grunt kategorii III (B.I.nr 8/96) 2*95,7*0,3 23,0*0,3	m3 m3 m3	57,42 6,90	64,32
1.2	KNR 2-31 0103-0200	Ręczne profilowanie i zagęszczanie podłoża pod warstwy konstrukcyjne nawierzchni. Kategoria gruntu III-IV 2*95,7 23,0	m2 m2 m2	191,40 23,00	214,40
1.3	KNR 2-31 0401-0200	Rowki pod krawężniki i ławy krawężnikowe o wymiarach 20x20 cm. Kategoria gruntu III-IV (6,5+2,12+3,0+4,24+7,0+2,12+3,5)*2 3,0+2,83+3,0	m m m	56,96 8,83	65,79
1.4	KNR 2-31 0402-0300	Ławy betonowe pod krawężniki zwykłe  65,79*(0,2*0,2)	m3 m3	2,63	2,63
1.5	KNR 2-31 0407-0100	Obrzeża betonowe o wymiarach 20x6 cm na podsypce piaskowej z wypełnieniem spoin zaprawą cementową 65,79	m m	65,79	65,79
1.6	KNR 2-31 0104-0100	Warstwa odsączająca w korycie i na poszerzeniach. Zagęszczanie ręczne. Grubość warstwy po zagęszczeniu 10 cm 2*95,7 23,0	m2 m2 m2	191,40 23,00	214,40
1.7	KNR 2-31 0104-0200	Warstwa odsączająca w korycie i na poszerzeniach. Zagęszczanie ręczne. Dodatek za każdy dalszy 1 cm - Pogrubienie warstwy o 10cm w obrębie urządzeń i psiego wc 2*95,7 23,0	m2 m2 m2	191,40 23,00	214,40
1.8	KNR 2-21 0201-0100	Ręczne przekopanie gleby w gruncie kat.I-II na terenie płaskim nie zadarniowanym 20*30 -214,40	m2 m2 m2	600,00 - 214,40	385,60
1.9	KNR 2-21 0401-0400	Wykonanie trawników dywanowych siewem z nawożeniem. Grunt kat.I-II  20*30 -214,40	m2 m2 m2	600,00 - 214,40	385,60
2		Wykonanie ogrodzenia terenu			
2.1	KNR-W 2-02 1804-1100 analogia	Montaż ogrodzenia panelowego 3D 1730mm ocynk malowane kolor zielony (RAL 6005) - słupki stalowe 60x40mm zabetonowane w gruncie, cokół ogrodzenia z elementów prefabrykowanych żelbetowoycho wys. 200mm , panele z drutu gr. 5mm 107,00	m m	107,00	107,00
2.2	KNR-W 2-02 1808-0300 analogia	Furtka metalowa szer 1,0m z panela z przetłaczaniem 3D analogicznie do ogrodzenia  2	kpl. kpl.	2,00	2,00
2.3	Kalkulacja indywidualna	Dostawa i montaż ogrodzenia "PSIEGO WC" - drewnianego o wys. 0,8m - 2*3mb 6	m m	6,00	6,00
3		DOSTAWA I MONTAŻ URZĄDZEŃ			
3.1	Kalkulacja indywidualna	Dostawa i montaż tablicy informacyjnej  1	kpl. kpl.	1,00	1,00
3.2	Kalkulacja indywidualna	Dostawa i montaż urządzenia nr 1 (bale drewniane)  1	kpl. kpl.	1,00	1,00
3.3	Kalkulacja indywidualna	Dostawa i montaż urządzenia nr 2 (bale drewniane)  1	kpl. kpl.	1,00	1,00
3.4	Kalkulacja indywidualna	Dostawa i montaż urządzenia nr 3 (równoważnia)  1	kpl. kpl.	1,00	1,00
3.5	Kalkulacja indywidualna	Dostawa i montaż urządzenia nr 4 (słom z pni drewnianych 5szt)  1	kpl. kpl.	1,00	1,00
3.6	Kalkulacja indywidualna	Dostawa i montaż urządzenia nr 5 (płotki drewniane 3 szt)	kpl.		1,00

## PRZEDMIAR ROBÓT

Lp	Kod	Opis	Jm	Ilości składowe	Ilość robót
1	2	3	4	5	6
		1	kpl.	1,00	
3.7	Kalkulacja indywidualna	Dostawa i montaż ławki parkowej	kpl.		4,00
		4	kpl.	4,00	
3.8	Kalkulacja indywidualna	Dostawa i montaż kosza na psie odchody z dozownikiem na rękawiczki i worki	kpl.		2,00
		2	kpl.	2,00	
3.9	Kalkulacja indywidualna	Dostawa i montaż słupków drewnianych o średnicy 15cm i wysokości 1,5m (ok. 0,8m ponad piasek)	kpl.		2,00
		2	kpl.	2,00	



### KOSZTORYS UPROSZCZONY

Lp	Kod	Opis	Jm	Ilość robót	Cj roboty [zł]	Wartość [zł]
1	2	3	4	5	6	7
<b>1</b>		<b>ROBOTY PRZYGOTOWAWCZE I ZIEMNE</b>				<b>12 235,54</b>
1.1	KNR 2-01 0206-0200	Roboty ziemne wykonywane koparkami podsiębiernymi 0,40 m3 z transportem urobku samochodami samowładowymi na odl.do 1 km. Grunt kategorii III (B.I.nr 8/96)	m3	64,32	42,20	2 714,30
1.2	KNR 2-31 0103-0200	Ręczne profilowanie i zagęszczanie podłoża pod warstwy konstrukcyjne nawierzchni. Kategoria gruntu III-IV	m2	214,40	4,49	962,66
1.3	KNR 2-31 0401-0200	Rowki pod krawężniki i ławy krawężnikowe o wymiarach 20x20 cm. Kategoria gruntu III-IV	m	65,79	3,55	233,55
1.4	KNR 2-31 0402-0300	Ławy betonowe pod krawężniki zwykłe	m3	2,63	488,54	1 284,86
1.5	KNR 2-31 0407-0100	Obrzeża betonowe o wymiarach 20x6 cm na podsypce piaskowej z wypełnieniem spoin zaprawą cementową	m	65,79	15,61	1 026,98
1.6	KNR 2-31 0104-0100	Warstwa odsączająca w korycie i na poszerzeniach. Zagęszczanie ręczne. Grubość warstwy po zagęszczeniu 10 cm	m2	214,40	6,52	1 397,89
1.7	KNR 2-31 0104-0200	Warstwa odsączająca w korycie i na poszerzeniach. Zagęszczanie ręczne. Dodatek za każdy dalszy 1 cm - Pogrubienie warstwy o 10cm w obrębie urządzeń i psiego wc Krotność=1	m2	214,40	5,34	1 144,90
1.8	KNR 2-21 0201-0100	Ręczne przekopanie gleby w gruncie kat.I-II na terenie płaskim nie zadarniowanym	m2	385,60	3,44	1 326,46
1.9	KNR 2-21 0401-0400	Wykonanie trawników dywanowych siewem z nawożeniem. Grunt kat.I-II	m2	385,60	5,56	2 143,94
<b>2</b>		<b>Wykonanie ogrodzenia terenu</b>				<b>13 150,00</b>
2.1	KNR-W 2-02 1804-1100 analogia	Montaż ogrodzenia panelowego 3D 1730mm ocynk malowane kolor zielony (RAL 6005) - słupki stalowe 60x40mm zabetonowane w gruncie, cokół ogrodzenia z elementów prefabrykowanych żelbetowycho wys. 200mm , panele z drutu gr. 5mm	m	107,00	110,00	11 770,00
2.2	KNR-W 2-02 1808-0300 analogia	Furtka metalowa szer 1,0m z panela z przetłaczaniem 3D analogicznie do ogrodzenia	kpl.	2,00	450,00	900,00
2.3	Kalkulacja indywidualna	Dostawa i montaż ogrodzenia "PSIEGO WC" - drewnianego o wys. 0,8m - 2*3mb	m	6,00	80,00	480,00
<b>3</b>		<b>DOSTAWA I MONTAŻ URZĄDZEŃ</b>				<b>15 260,00</b>
3.1	Kalkulacja indywidualna	Dostawa i montaż tablicy informacyjnej	kpl.	1,00	500,00	500,00
3.2	Kalkulacja indywidualna	Dostawa i montaż urządzenia nr 1 (bale drewniane)	kpl.	1,00	3 000,00	3 000,00
3.3	Kalkulacja indywidualna	Dostawa i montaż urządzenia nr 2 (bale drewniane)	kpl.	1,00	3 000,00	3 000,00
3.4	Kalkulacja indywidualna	Dostawa i montaż urządzenia nr 3 (równoważnia)	kpl.	1,00	2 500,00	2 500,00
3.5	Kalkulacja indywidualna	Dostawa i montaż urządzenia nr 4 (ślalom z pni drewnianych 5szt)	kpl.	1,00	900,00	900,00
3.6	Kalkulacja indywidualna	Dostawa i montaż urządzenia nr 5 (plotki drewniane 3 szt)	kpl.	1,00	800,00	800,00
3.7	Kalkulacja indywidualna	Dostawa i montaż ławki parkowej	kpl.	4,00	500,00	2 000,00
3.8	Kalkulacja indywidualna	Dostawa i montaż kosza na psie odchody z dozownikiem na rękawiczki i worki	kpl.	2,00	1 100,00	2 200,00
3.9	Kalkulacja indywidualna	Dostawa i montaż słupków drewnianych o średnicy 15cm i wysokości 1,5m (ok. 0,8m ponad piasek)	kpl.	2,00	180,00	360,00

Wartość kosztorysowa:

40 645,54 zł

Podatek VAT (VAT) = 23%WK:

9 348,47 zł

**Wartość końcowa:**

**49 994,01 zł**

## URZĄDZENIE NR 1

Bale drewniane z drewna twardego (np modrzewiowego) okorowane o stałym przekroju

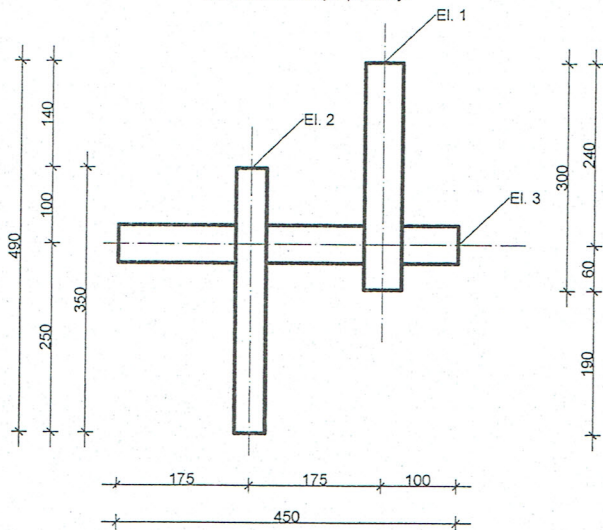

## URZĄDZENIE NR 2

Bale drewniane z drewna twardego (np modrzewiowego) okorowane o stałym przekroju

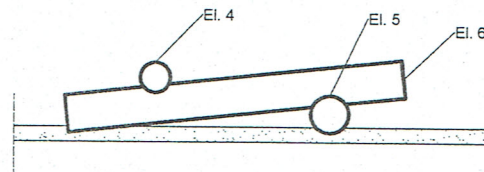
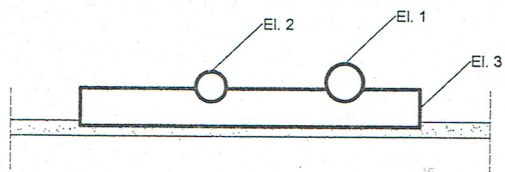
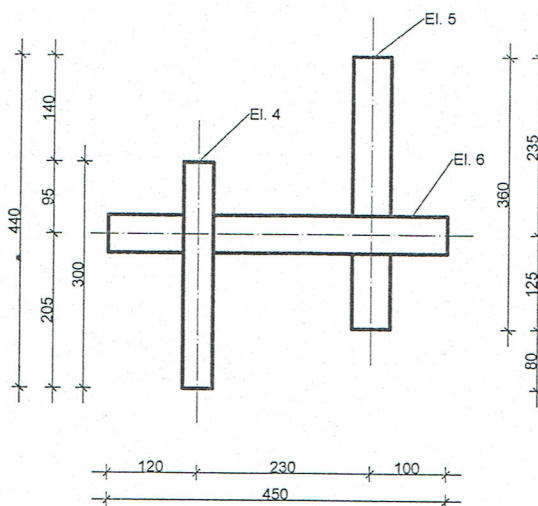

## URZĄDZENIE NR 3

RÓWNOWAŻNIA

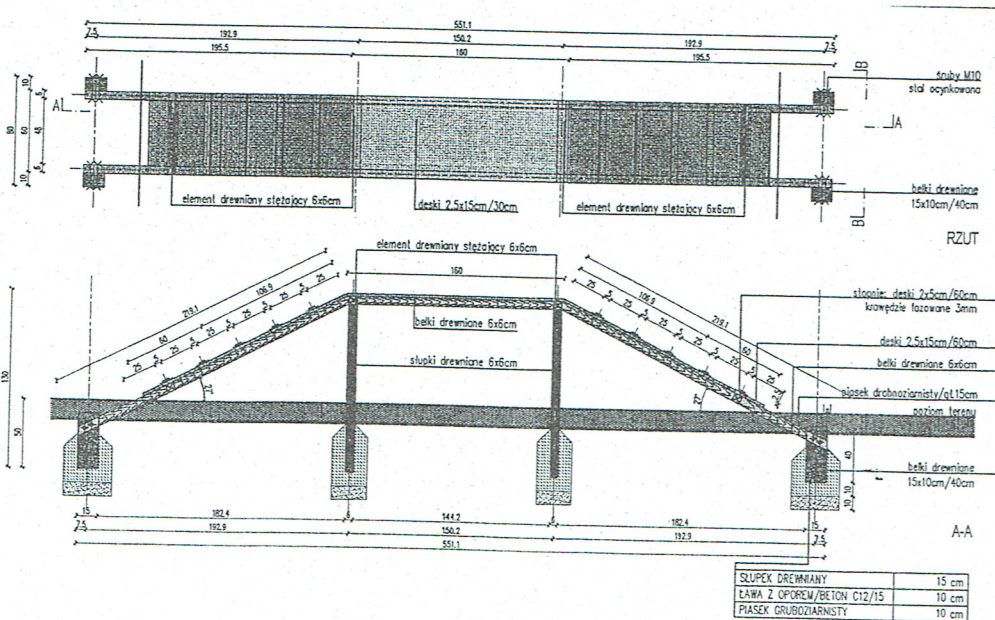

## URZĄDZENIE NR 4

SŁALOM Z PNI DREWNIANYCH

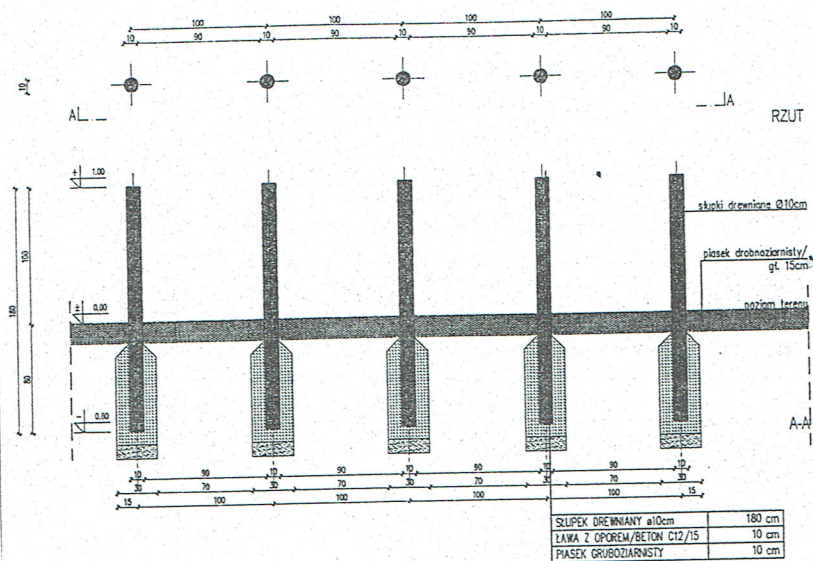

## URZĄDZENIE NR 5

PŁOTEK DREWNIANY - 3 SZT

